

Talento Smart Kasutusjuhend

Programmkelladel Talento Smart B15, C15 on 1 ümberlülituv kontaktpaar.
Programmkelladel Talento Smart B25, C25 on 2 ümberlülituvat kontaktpaari.

1. Ohutusala teave

Seadme elektrilist montaaži tohib teostada ainult kvalifitseeritud elektrikupersonal!

Tulekahju või elektrilöögi oht:



- Enne paigaldamist või hooldamist ühendage seade vooluvõrgust lahti.
- Paigaldamine ja / või ühendus juhtmestik peavad vastama riiklikele ja kohalikele elektripaigaldiste nõuetele.
- Kasutage ainult vasest juhtmeid, mille ristlõige on 1,5 mm² - 2,5 mm² ning hinnatud 75 ° C

Pane tähele:

- Riiklike eeskirja ja ohutusnõuded.
- Garantii on kehtetu, kui rikute või muudate seadet.
- Kui kasutate ühendamiseks väiksema ristlõikega kaablit kui 1 mm²
- Kui kasutate ühendamiseks suurema ristlõikega kaablit kui 2.5 mm²

Lugege käesolevat juhendit ja pöörake tähelepanu selle sisule, et tagada seadme ohutu ja tõrgeteta töö.

2. Ülevaade

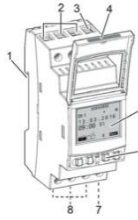

1. Kinnitus DIN-
2. Kontaktid 2-
- 3.
4. Plommitav
5. Ekraan
6. Nupud
- 7.
- 8

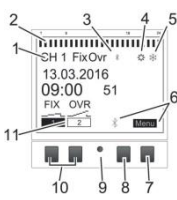

1. liistule kanal
2. Programmella toide (faas) kate
3. Programmella toide (neutraal) Ühendusklemmid Kanal 1
4. Suveaeg
5. Talveaeg
6. Parempoolsete nuppude funktsiooninäidikud
7. Menüü nupp
8. Bluetooth nupp
9. Reseti nupp
10. Vasakpoolsed nupud
11. Vasakpoolsete nuppude funktsiooninäidikud

Parema kahe nupu funktsiooninäitajad (8-7):

Menu	Sisene programmeerimisrežiimi
Bluetooth	Nupuvajutus aktiveerib Bluetoothi funktsiooni ja võimaldab ühenduse loomist mobiilsete seadmetega
ESC	Lühike vajutus = Samm tagasi Pikk vajutus (2 sekundit) = Tagasi automaatrežiimi
OK	Tee valik ja rakenda
<	Tühista viimane sisestus, nt. kella aja sisestamisel



Vasaku kahe nupu funktsiooninäitajad (10):

Kanal lülitatakse püsivalt töörežiimi ON (FIX) sisse
Kanal lülitatakse püsivalt välja töörežiimist VÄLJAS (FIX)
Hoolimata käimas olevast programmist lülitatakse kanal sisse, kuni järgmise programmist tuleneva käsuni
Lehekülg üles või alla menüüs
Lühike vajutus = vähendab / tõstab väärtust (tund, minut, sekund) 1 võrra
Pikk vajutus (2 sekundit) = kiire tsükkel
Vähendage/suurendage või tühjendage Kanali ja päeva valiku puhul

3. Menüü struktuur

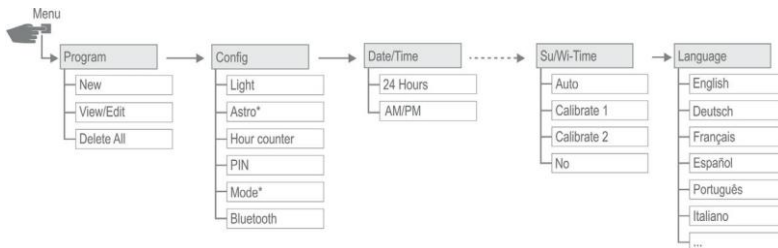

4. Keele valik

Vajutage Menüü nupule. Valige ▲ ▼ nuppudega Language ja vajutage OK. Valige ▲ ▼ nuppudega sobilik keel (vaikimisi Inglise keel) ja vajutage OK, väljuge menüüst ESC nupuga.

5. Kuupäev ja kellaeg

Vajutage Menüü nupule, valige Date/Time ja vajutage OK. Valige ▲ ▼ nuppudega kas soovite 12 tunni formaati või 24 tunni formaat ning kinnitage valik. Sisestage + - nuppudega aasta (Year) ja vajutage OK, kuu (Month) ja vajutage OK, kuupäev (Day) ja vajutage OK, nädalapäev (Day) ja vajutage OK, tunnid (Hour) ja vajutage OK, minutid (Minutes) ja vajutage OK. Valige ▲ ▼ nuppudega ajastsoon (Time Zone) +02:00h ja vajutage OK. Valige ▲ ▼ nuppudega nädalalguise päev (1st. weekday) Monday ja vajutage OK. Väljuge menüüst ESC nupuga.

6. Suve- ja talveaja lülitus

Vajutage Menüü nupule. Valige ▲ ▼ nuppudega Su/Wi Time ja vajutage OK, valige Auto (kui soovite automaatset lülitust) või NO (kui ei soovi suve- ja talveaja lülitust) ja kinnitage valik nupuga OK. Valides Auto, peate valida EU ja vajutama OK. Menüüst väljumiseks vajutage ESC nupu.

7. Programmeerimine

Sama prioriteediga ning kattuvate aegadega lülituskäskudel eelistatakse alati väljalülituskäsku sisselülituskäsale.

Vajutage Menüü nupule. Valige ▲ ▼ nuppudega Program ja vajutage OK, valige ▲ ▼ nuppudega New ja vajutage OK. Edasi saate valida kas soovite koostatavale programmile lisada kuupäevi või mitte. Kui te soovite, et programm töötaks kindlast kuupäevast kindla kuupäevani valige ▲ ▼ nuppudega With Date YES Kui te ei soovi kuupäevalist programmi valige ▲ ▼ nuppudega With Date NO ning kinnitage valik OK nupuga. Valides With Date YES peate esmalt sisestama programmi alguskuupäeva Date from ning see järel lõpu kuupäeva Date to, kinnitage valik OK nupuga. Edasi saate valida, kas soovite lisada veel kuupäevi sisestavale programmile. Kui soovite lisada veel kuupäevi, siis valige Add Date? YES ning jätkake sisestamist kuni kõik soovitud kuupäevad on sisestatud. Kui kuupäevade sisestus on lõpetatud tehke valik Add Date? NO. Valige ▲ ▼ nuppudega sisestavale lülituskäskule funktsioon (Select FNC= Funktsion).

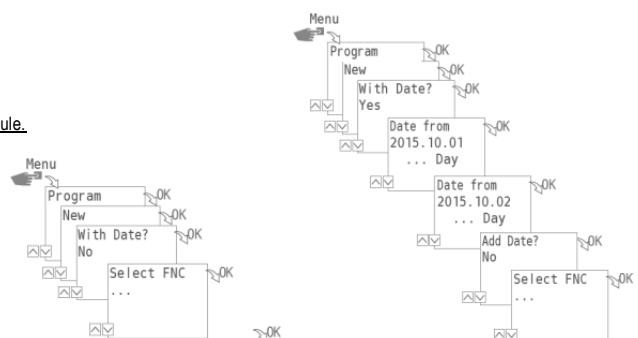

- **ON = sisselülitus.** Sisestage - + klahvidega lülituskäsu algusaeg. Esmalt sisestage tunnid (Hour) ja kinnitage valik OK nupuga, sisestage minutid (Minutes) ja kinnitage valik OK nupuga. Valige ▲ ▼ nuppudega nädalapäev. Valikus on 4 varianti. Kas Days 12345- (esmaspäev kuni reede), Days ----67(laupäev, pühapäev), Days 1234567(esmaspäev kuni pühapäev) või Days Select (individuaalne päevade valik). Kui tegu on kahe kanaliga programmkellaga, siis peate valima kumba kanalit soovite lülitada (Channels CH1 või CH2). Add Time? Yes/No Valige Yes kui soovite programmile lisada täiendavaid lülituskäskke ja No kui kõik lülituskäsed on sisestatud. Kõige viimasena saate määrata programmile prioriteedi (vaata kasutusjuhendi punkti nr. 8).

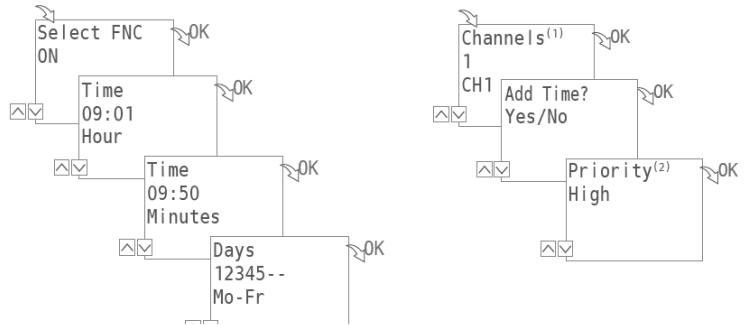

- **OFF = väljalülitus.** Sisestage - + klahvidega lülituskäsu algusaeg. Esmalt sisestage tunnid (Hour) ja kinnitage valik OK nupuga, sisestage minutid (Minutes) ja kinnitage valik OK nupuga. Valige ▲ ▼ nuppudega nädalapäev. Valikus on 4 varianti. Kas Days 12345- (esmaspäev kuni reede), Days ----67(laupäev, pühapäev), Days 1234567(esmaspäev kuni pühapäev) või Days Select (individuaalne päevade valik). Kui tegu on kahe kanaliga programmkellaga, siis peate valima kumba kanalit soovite lülitada (Channels CH1 või CH2). Add Time? Yes/No Valige Yes kui soovite programmile lisada täiendavaid lülituskäskke ja No kui kõik lülituskäsed on sisestatud. Kõige viimasena saate määrata programmile prioriteedi (vaata kasutusjuhendi punkti nr. 8).

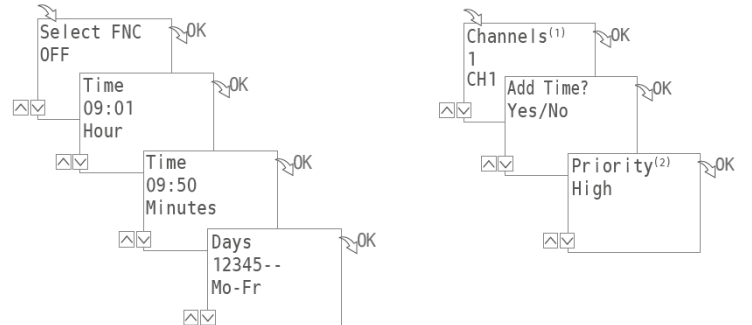

- **Impulse = impulss.** Sisestage - + klahvidega lülituskäsu algusaeg. Esmalt sisestage tunnid (Hour) ja kinnitage valik OK nupuga, sisestage minutid (Minutes) ja kinnitage valik OK nupuga. Sisestage - + klahvidega impulsi pikkus ja vajutage OK. Valige ▲ ▼ nuppudega nädalapäev. Valikus on 4 varianti. Kas Days 12345- (esmaspäev kuni reede), Days ----67(laupäev, pühapäev), Days 1234567(esmaspäev kuni pühapäev) või Days Select (individuaalne päevade valik). Kui tegu on kahe kanaliga programmkellaga, siis peate valima kumba kanalit soovite lülitada (Channels CH1 või CH2). Add Time? Yes/No Valige Yes kui soovite programmile lisada täiendavaid lülituskäskke ja No kui kõik lülituskäsed on sisestatud. Kõige viimasena saate määrata programmile prioriteedi (vaata kasutusjuhendi punkti nr. 8).

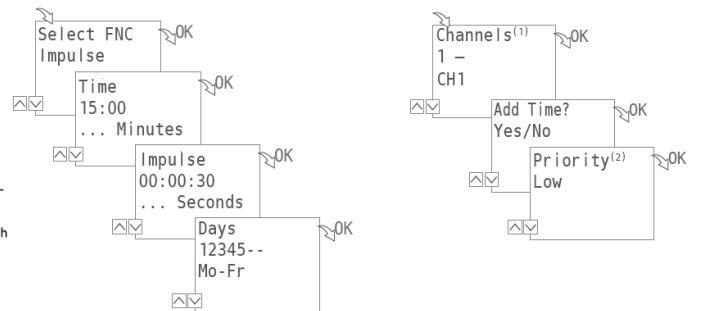
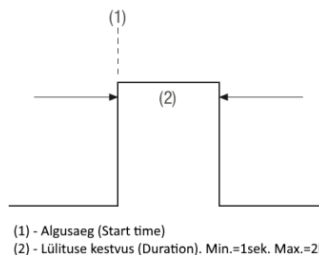

- **Cycle = tsükkel.** Sisestage - + klahvidega lülituskäsu algusaeg. Esmalt sisestage tunnid (Hour) ja kinnitage valik OK nupuga, sisestage minutid (Minutes) ja kinnitage valik OK nupuga. Sisestage lülituse pikkus (Period ON) ja pausi pikkus (Period OFF). Valige ▲ ▼ nuppudega nädalapäev. Valikus on 4 varianti. Kas Days 12345- (esmaspäev kuni reede), Days ----67(laupäev, pühapäev), Days 1234567(esmaspäev kuni pühapäev) või Days Select (individuaalne päevade valik). Kui tegu on kahe kanaliga programmkellaga, siis peate valima kumba kanalit soovite lülitada (Channels CH1 või CH2). Add Time? Yes/No Valige Yes kui soovite programmile lisada täiendavaid lülituskäskke ja No kui kõik lülituskäsed on sisestatud. Kõige viimasena saate määrata programmile prioriteedi (vaata kasutusjuhendi punkti nr. 8).

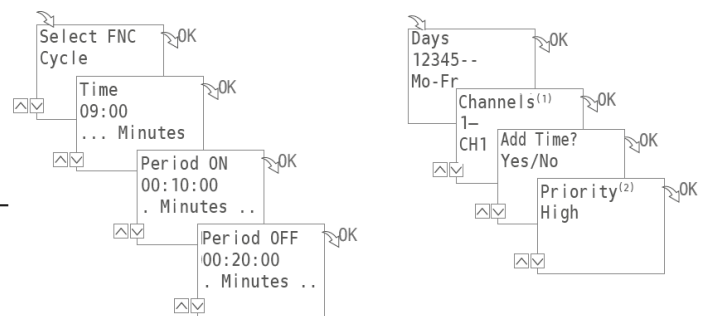
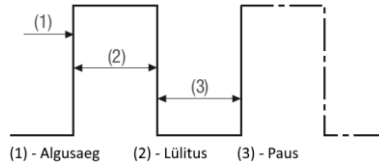

- **Random ON/OFF = juhu lülitus.** Random ON on juhu sisselülitus ja Random OFF on juhu väljalülitus. Sisestage - + klahvidega lülituskäsu algusaeg. Esmalt sisestage tunnid (Hour) ja kinnitage valik OK nupuga, sisestage minutid (Minutes) ja kinnitage valik OK nupuga. Sisestage programmi pikkus (Offset - aeg, mille vältel genereeritakse juhusgeneraatoriga lülituse ajad) ja valige ▲ ▼ nuppudega nädalapäev. Valikus on 4 varianti. Kas Days 12345- (esmaspäev kuni reede), Days ----67(laupäev, pühapäev), Days 1234567(esmaspäev kuni pühapäev) või Days Select (individuaalne päevade valik). Kui tegu on kahe kanaliga programmkellaga, siis peate valima kumba kanalit soovite lülitada (Channels CH1 või CH2). Add Time? Yes/No Valige Yes kui soovite programmile lisada täiendavaid lülituskäskke ja No kui kõik lülituskäsed on sisestatud. Kõige viimasena saate määrata programmile prioriteedi (vaata kasutusjuhendi punkti nr. 8).

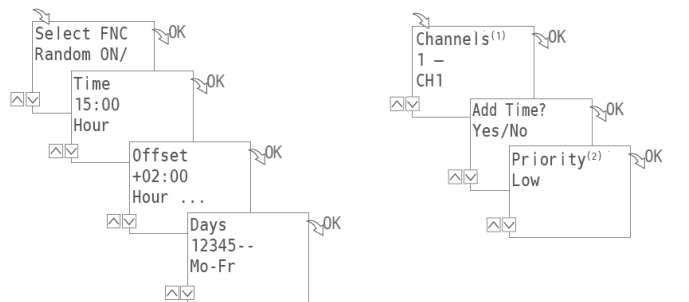

- **Astro programm.** Astro programme on võimalik koostada vaid nendel programmkelladel, millel on astro funktsioon kasutades selleks Talento Smart appi. Programmkelladesse laetud astro programme on hiljem võimalik muuta nii äpi vahendusel kui ka programmkellalt nuppude abil.

8. Programmide prioriteedid.

Prioriteetide seadmisega määratakse kattuvatel programmidel eelistatud lülituskäsk. Näiteks. Programm nr.1 järgi lülitab kanal 1 (CH1) E-P kell 08.00 sisse ja kell 17.00 välja ning programmi prioriteediks on märgitud madal (Very Low). Kuid soovitakse, et kanal 1 (CH1) ei lülitaks näiteks riiklikel pühadel. Selleks sisestatakse programmi nr.2 lülituskäsu OFF ja määratakse kuupäevad (With Date YES) ning programmi prioriteediks märgitakse kõrge (High). Kattuvate lülitusaegade programmide puhul eelistatakse alati kõrgema prioriteediga programmi.

Vaikimisi seatakse sisestavataele programmidele järgmised prioriteedid:

Kärsiti saab määrata järgmisi prioriteete:

- * Ilma kuupäevata programmid -> Väga madal (Very Low)
- * Kuupäeva eelistusega programmid -> Keskmine (Medium)
- * Kindla kuupäevaga programmid -> Kõrge (High)

- * Väga madal (Very Low)
- * Madal (Low)
- * Keskmine (Medium)
- * Kõrge (High)
- * Väga kõrge (Very High)

9. Programmide vaatamine ja muutmine

Vajutage Menüü nupule. ▲▼ nuppudega valige Program ja vajutage OK, valige ▲▼ nuppudega View/Edit ja vajutage OK. Sisestatud programmides saate liikuda ▲▼ nuppudega, programmide muutmiseks vajutage nupule OK. Muutes saate lisada/muuta programmile kuupäevi (Add Dates), lisada/muuta lülitusaegu (List Times), lisada/muuta prioriteeti (Priority) ja kustutada ükshaaval programme (Delete).

10. Programmide kustutamine

Sisestatud programme saab kustutada ükshaaval (vaata kasutusjuhendi punkt nr.9) või korraga. Kõikide programmide korraga kustutamiseks vajutage Menüü nupule, valige ▲▼ nuppudega Program ja vajutage OK, valige Delete All ja vajutage OK, ekraanile kuvatakse kiri Delete All? . Kui te valite YES, kustutatakse kõik programmid. Väljuge menüüst ESC nupuga.

11. Seaded

11.1 Taustvalguse seadistamiseks vajutage Menüü nupule, valige Config ja vajutage OK, valige Light ja vajutage OK, valige FIX ON (kui soovite, et taustvalgus põleks koguaeg) või 2 MIN (kui soovite, et taustvalgus lülitataks välja 2 minutit peale viimast sisestust) ja vajutage OK. Väljuge menüüst ESC nupuga. Seadistatav nii programmikellalt kui äpist.

11.2 Astro seadete sisestamiseks vajutage Menüü nupule, valige Config ja vajutage OK, valige Astro ja vajutage OK, valige Country ja vajutage OK, valige Eesti ja vajutage OK, valige Tallinn kui asute Põhja-Eestis või Tartu kui asute Lõuna-Eestis ja vajutage OK. Väljuge menüüst ESC nupuga. Seadistatav nii programmikellalt kui äpist.

11.3 Töötunnilugeja seadistamiseks vajutage Menüü nuppu, valige Config ja vajutage OK, valige Hour-Counter ja vajutage OK, valige kanal (võimalik vaid siis kui programmikell on 2 kanaliga), valige Review (kui soovite näha aega kui kaua on kanal olnud sisselülitatud (tunnilugejat saab nullida RES nupuga) või Service (siit saab sisestada ajalise väärtuse, peale mille täitumist kuvatakse ekraanile Service kiri ja vajutage OK. Väljuge menüüst ESC nupuga. Seadistatav ainult programmikellalt.

11.3 PIN koodi (4-kohaline) seadistamiseks vajutage Menüü nuppu, valige Config ja vajutage OK, valige PIN ja vajutage OK, valige NO PIN (kui soovite, et PIN koodi valik oleks väljalülitatud) või Set PIN (kui soovite aktiveerida PIN koodi) ja vajutage OK, sisestage + - klahvidega teile sobiv kood. Iga numbriga sisestamiseks peate vajutama OK. Kui PIN kood on sisestatud, küsitakse seda koodi edaspidi iga kord kui soovite siseneda menüüsse. Seadistatav ainult programmikellalt.

11.4 Funktsionaalsus (Mode). Vajutage Menüü nupule, valige Config ja vajutage OK, valige Mode ja vajutage OK. Siin saate määrata, kas soovite kasutada ainult standardseid funktsioone (Mode Standard) või seadme täiustatud funktsioone (Mode Advanced). Seadistatav ainult programmikellalt.

Lihtsustatud funktsioonides on võimalikud järgmised programmide sisestused:

- ON/OFF ehk sisse välja lülituskäskudega programm
- Päiksetõusu ja päikselooganuga seotud programmid (ainult nendel mudelitel millel on Astro funktsioon).
- Automaatne prioriteetide seadmine (vaata kasutusjuhendi punkt nr.8)

Täiustatud funktsioonides on võimalikud järgmised programmide seadistused:

- ON/OFF ehk sisse välja lülituskäskudega programm
- Päiksetõusu ja päikselooganuga seotud programmid (ainult nendel mudelitel millel on Astro funktsioon).
- Automaatne prioriteetide seadmine (vaata kasutusjuhendi punkt nr.8)
- Impulsslülitusega programmid
- Tsüklilise lülitusega programmid
- Juhulülitusega programmid
- Kasutaja määratavad prioriteedid

11.5 Bluetooth. Bluetooth valik seadete menüüs on informatiivne, kus saab vaadata programmikella nime ja MAC aadressi ning programmikella tarkvaraversiooni ja seerjanumbrit.

12. Äpp ja ühilduvus



Talento Smart äpp on alla laetav nii android seadmetele Google play poest kui ka iOS seadmetele Aple App poest.

Talento Smart äpi vahendusel on võimalik Talento Smart programmikellasid seadistada ja programmeerida **[Kaasa arvatud koostada Astroprogramme (programmikelladel, millel on Astro funktsioon)].**

Programmikella ühendamiseks Bluetoothi kaudu peate esmaslt vajutama programmikellal Bluetooth nuppu, peale mida hakkab kellal vilkuma ekraanil Bluetooth märk. Seejärel peate äpist otsima seadmeid ja leitud seadme nimele klikates ühendatakse programmikell äpivahendusel mobiiliseadmega. Peale seda saate programmikella seadistada või sisestada programme.

Andmete ülekandmisel äpist programmikella ilmub programmikella ekraanile järgnev pilt:



12. Automaat- ja käsitsilülitus

Vasakpoolsete klahviga (vasakult esimene lülitab esimest kanalit ja vasakult teine lülitab teist kanalit) saab teha sund käsitsilülitust. Kui vajutate 1 kord ilmub ekraanile kiri OVR ja kanal on kuni järgmise programmikohase lülituseni suletud asendis. Kui vajutate 2 kord ilmub ekraanile kiri FIX ON ja kanal on koguaeg sisselülitatud asendis (hoolimata sisestatud programmist). Kui vajutate 3 korda ilmub ekraanile tekst FIX OFF ja kanal on kogu aeg väljalülitatud asendis (hoolimata sisestatud programmist). Käsitsilülitus toimib ainult juhul kui programmikell on ühendatud vooluvõrku.

14. Tehnilised andmed

Mõõdud	45 x 35 x 60
Kaal	170 grammi
Toide	kirjas programmikellal
Kaitseklass	IP20
Voolutarve	<1VA
Ühilitatavus	Bluetooth 4.0
Käigureserv	8 aastat.
Lülitusvõimsus:	
-Oomiline koormus (VDE, ICE)	16A / 250 V AC
-Induktiivkoormus cos 0.6	10 A / 250V AC
-Lülitavad kontaktid	ümberlülituvad kontaktid
-töötetemperatuur	-20°C...+55°C
-käigu täpsus	± 0,3sek./ööpäevas +20°C juures
Mälukohtade arv	Smart B15 ja B25 100 kohta. Smart C15 ja C25 500 kohta.

